

1 制度の概要

(1) 趣旨

臨港地区（陸域）又は港湾区域（水域）内において、一定以上の面積で事業を行っている事業者に対し、港湾環境を整備し又は保全するための工事の費用の一部を負担いただく制度
（都では昭和56年度より実施）

(2) 負担対象事業者

臨港地区及び港湾区域内に立地する工場又は事業場の敷地面積の合計が1万㎡以上の事業者

(3) 負担対象工事（平成30年度に実施した次の工事）

- ① 港湾環境整備施設（以下、「緑地」という）の建設・改良工事
- ② 緑地の維持工事
- ③ 水面清掃工事

(4) 負担金の計算方法

$$\text{工事に要した費用} \times \text{負担割合}_{※1} \times \frac{\text{各負担対象事業者の敷地面積}}{\text{負担区域}_{※2} \text{内の事業場総面積}}$$

※1 資料3参照
※2 資料4参照

2 令和元年度負担金（案）

※カッコ内は前年度

負担金の総額	34,041,439円	(37,282,384円)
負担対象事業者数	74社	(76社)
1社あたりの平均額	46.0万円	(49.1万円)

【負担金の内訳】

(単位 円)

工事の種類	負担額	(前年度)
① 緑地の建設・改良工事	507,921	(3,101,914)
② 緑地の維持工事	16,413,593	(17,050,490)
③ 水面清掃工事	17,119,925	(17,129,980)
合計	34,041,439	(37,282,384)

※端数処理の関係上、各事業者ごとに算出した負担金の合計とは一致しない。

3 今後の手続（予定）

令和2年2月 負担対象工事の指定の告示（資料1）
納付書の送付
3月 負担金の納付期限

※第96回東京都港湾審議会において当部会の審議結果を報告

緑地の建設・改良工事 概要

◆ 概要

◇ 城南島海浜公園整備工事

大潮・台風時に水没の恐れがある園地の改修等を行う。

◇ 品川北ふ頭公園整備工事・暁ふ頭公園整備工事

老朽化したトイレ等の改築を行う。

◆ 負担額

※合計欄カッコ内は前年度

工事の内容	工事に要した費用 (円)	負担割合 (※)	各負担対象事業者の敷地面積の合計	負担額 (円)
			事業場総面積	
城南島海浜公園 整備工事	4,028,099	1/16	$\frac{4,404,102\text{m}^2}{7,924,467\text{m}^2}$	507,921
品川北ふ頭公園 整備工事	1,642,285	1/4		
暁ふ頭公園 整備工事	1,006,378			
合 計	6,676,762 (21,320,280)			507,921 (3,101,914)

※負担割合は、各公園を機能、目的及び港湾労働者等の利用状況に応じて種別化し、また他港の状況等を勘案して負担率を設定（資料3参照）

緑地の建設・改良工事 概要

◆ 城南島海浜公園整備工事

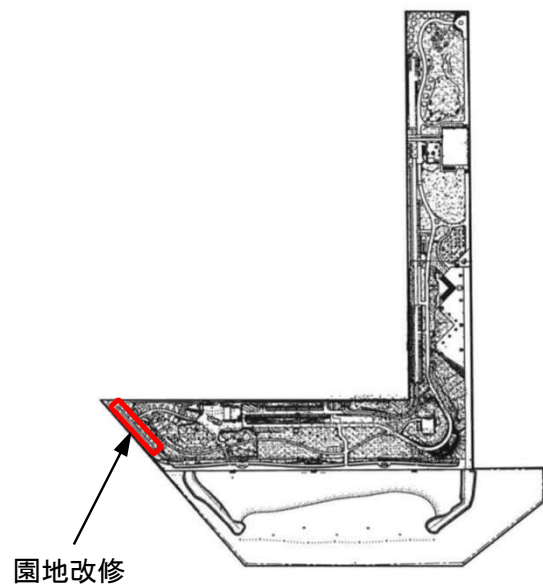

(案内図)



(H30年度実施内容)
基本・実施設計

緑地の建設・改良工事 概要

◆ 品川北ふ頭公園整備工事・暁ふ頭公園整備工事

◇ 品川北ふ頭公園

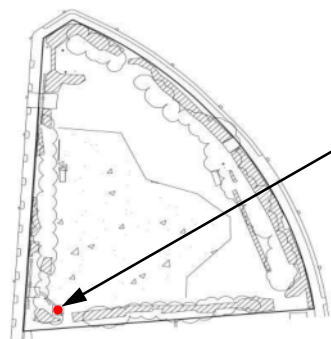

トイレ改築



◇ 暁ふ頭公園

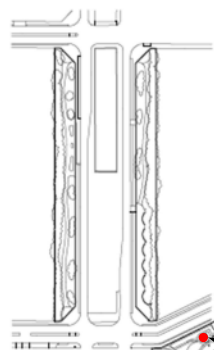

トイレ改築

四阿改築



(案内図)



(H30年度実施内容)
基本・実施設計

緑地の維持工事 概要

◆ 概要

城南島海浜公園ほか7公園の清掃、除草、施設の修繕等の維持管理

◆ 負担額

※合計欄カッコ内は前年度

対 象 公 園	工事に要した費用 (円)	負担割合 (※)	各負担対象事業者の敷地面積の合計 事 業 場 総 面 積	負担額 (円)
城南島海浜公園	48,674,665	1/8	4,404,102m ² <hr/> 7,333,503m ²	16,413,593
春海橋公園	7,375,938	1/4		
芝浦南ふ頭公園	3,898,649			
品川北ふ頭公園	2,337,058	1/2		
コンテナふ頭公園	936,002			
青海中央ふ頭公園	13,717,478			
暁ふ頭公園	17,080,519			
新木場公園	2,785,282			
合 計	96,805,591 (94,439,667)			16,413,593 (17,050,490)

※負担割合は、各公園を機能、目的及び港湾労働者等の利用状況に応じて種別化し、また他港の状況等を勘案して負担率を設定（資料3参照）

緑地の維持工事 概要



水面清掃工事 概要

◆ 概要

東京港の港湾区域（水域）内に浮遊するごみや流木等を清掃船で回収する港内清掃

◆ 負担額

※合計欄カッコ内は前年度

工事の内容	工事に要した費用 (円)	負担割合	各負担対象事業者の敷地面積の合計 事業場総面積	負担額 (円)
清掃作業委託料	198,442,932	1/5	5,071,035㎡ ----- 14,644,403㎡	17,119,925
清掃船修繕費	45,669,960			
ごみ揚陸・運搬費	3,086,233			
清掃用起重機修理費	0			
合計	247,199,125 (238,436,361)			17,119,925 (17,129,980)

(参考) 清掃作業の状況
H30年度回収量：2,242m³
(前年度2,287m³)

